

Dérouleur soudeur HOUSSEMAKER 60

CARACTERISTIQUES TECHNIQUES

Procédé de soudage	Électrique par impulsion réglable
Alimentation élec. - Tension et Puissance de soudure	230 V (50/60 Hz) - 24 V . 0,5 KVA autre courant d'alimentation sur demande
Procédé manuel de coupe	Couteau sur chariot mobile
Capacité maxi de soudure	épaisseur 4 x 200 μ - largeur 1430 mm
Bobine maximale admissible	Ø 500 mm - laize 1430 mm - 200 kg
Poids - Dimensions (LxlxH)	95 kg - 1970 x 580 x 1430 mm
Mobilité	4 roulettes caoutchouc Ø 100 mm 2 fixes + 2 autodirectrices avec frein

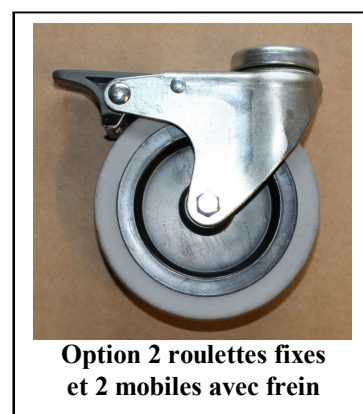

Dérouleuse soudeuse HOUSSEMAKER 60

MODE OPERATOIRE :

Mettez le film ou la gaine entre les barres de soudage à 3 à 5 cm du bord pour initialiser le processus, abaissez un des leviers pour réaliser automatiquement une soudure parfaite de largeur 3 mm après réglage de la temporisation selon l'épaisseur de la gaine thermo rétractable PEBD .

Puis mettre le compteur à zéro, ouvrir les barres puis dérouler la gaine à la longueur précise désirée. Fermer les barres et refaire une soudure qui sera celle de la housse suivante. Inutile donc d'attendre la fin de cette soudure pour couper puis utiliser la housse.

Couper le film en manœuvrant le couteau sur son chariot mobile et dégager la gaine en la tirant légèrement les galets excentriques anti-retour qui maintiennent le film en position.



← Coffret électrique amovible
avec potentiomètre de
réglage de soudure

Support à roulements
du mandrin porte bobine →



Travail à hauteur d'homme



Roue de comptage / métrage



Avec le BICOVER 03 combiné au HOUSSEMAKER 60 vous pouvez réaliser 3 fois plus de format de housse



Autres modèles disponibles plus simples

Dérouleur gaine HUSSEMAKER 40 et 50 avec coupe manuelle (40) ou lame intégrée (50)



HUSSEMAKER 40



HUSSEMAKER 50

Coupe manuelle avec cutter (40) ou lame intégrée (50) et soudure avec le pistolet à gaz



HousseMaker 40



HousseMaker 40



HousseMaker 50



Pistolet de Rétraction à gaz

* vendu séparément

Pour HUSSEMAKER 40 ou 50

Dérouleur 2 rouleaux gaine BICOVER 03



Roulettes en option

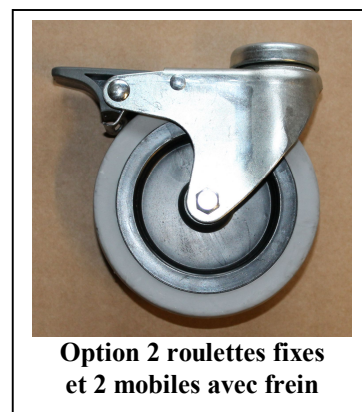
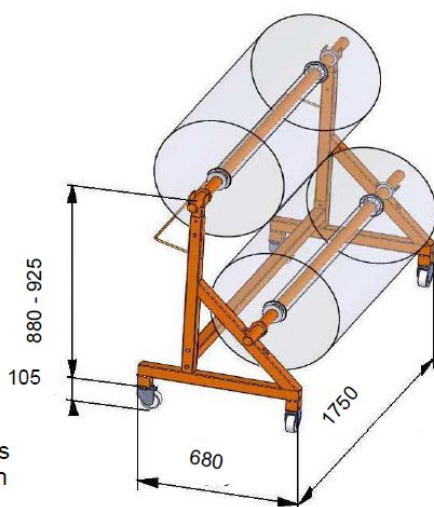

Option 2 roulettes fixes et 2 mobiles avec frein